

	KEMENTERIAN AGAMA INSTITUT AGAMA ISLAM NEGERI (IAIN) PONOROGO <i>Jl. Pramuka 156 Ponorogo, website : www.iainponorogo.ac.id</i>			
	STANDAR OPERASIONAL PROSEDUR (SOP) PENDAFTARAN CALON MAHASISWA PASCASARJANA			
No Dokumen IAIN.32.Po/LPM/SOP/09.08.2017	Tanggal Pembuatan 07/08/2017	Tanggal Revisi 	Tanggal Implementasi 01/01/2018	Disahkan Oleh Rektor IAIN Ponorogo

1. TUJUAN

- 1.1 Menjelaskan alur dan jenis seleksi dan pendaftaran calon mahasiswa
- 1.2 Menetapkan persyaratan dan prosedur seleksi dan pendaftaran calon mahasiswa
- 1.3 Menentukan waktu seleksi dan pendaftaran calon mahasiswa

2. RUANG LINGKUP

- 2.1 Alur pendaftaran dan jenis seleksi mahasiswa baru
- 2.2 Tata cara dan persyaratan yang diperlukan dalam penerimaan mahasiswa baru
- 2.3 Jadwal dan unit kerja yang terlibat dalam penerimaan mahasiswa baru

3. DEFINISI

- 3.1 Pendaftaran adalah rekrutmen calon mahasiswa Pascasarjana IAIN Ponorogo.
- 3.2 Calon mahasiswa adalah setiap lulusan Sarjana S1 yang memenuhi persyaratan yang ditentukan.

4. PENGGUNA

- 4.1 Pimpinan Pascasarjana
- 4.2 Panitia penerimaan mahasiswa baru
- 4.3 Calon mahasiswa
- 4.4 Bagian Akademik dan Keuangan Institut

5. PROSEDUR SELEKSI DAN PENDAFTARAN MAHASISWA BARU

- 5.1 Seleksi dengan cara mendaftarkan diri sebagai calon mahasiswa Program Magister dengan memenuhi persyaratan yang telah ditentukan.
- 5.2. Prosedur pendaftaran calon mahasiswa
 - a. Mengambil formulir pendaftaran di Bagian Akademik dan Kemahasiswaan Pascasarjana IAIN Ponorogo
 - b. Menyerahkan formulir yang telah diisi dan semua persyaratan akademik dan administratif yang ditetapkan, yaitu:
 - i. Ijazah S1 dan transkrip nilai dengan IPK minimal 3.00;
 - ii. Rekomendasi dari 2 (dua) orang dosen pembimbing S1/ atasan/ tokoh yang mengenal calon pendaftar;
 - iii. Isian rencana kajian Tesis sesuai Program Studi yang dipilih;
 - iv. Pas Foto berwarna terbaru ukuran 3 x 4 cm sebanyak 5 (lima) lembar;
 - v. Surat izin dari atasan bagi calon mahasiswa yang sudah bekerja;
 - vi. Uang pendaftaran.
 - c. Mengambil kartu tes
 - d. Mengikuti ujian seleksi









e. Melihat keputusan hasil seleksi

6. REFERENSI



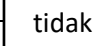



- 6.1 Pedoman Akademik Pascasarjana IAIN Ponorogo
- 6.2 Statuta IAIN Ponorogo





7. FLOWCHART / ALUR KERJA

7.1. Pendaftaran Calon Mahasiswa

No	Aktivitas	Pelaksana		Mutu Baku		
		Calon Mahasiswa	Panitia	Syarat/ perlengkapan	Waktu	Output
1	Membayar biaya pendaftaran				1 hari	Bukti pembayaran pendaftaran
2	Menyerahkan bukti pembayaran pendaftaran untuk mendapatkan formulir pada bagian Akademik PPS IAIN Ponorogo			Bukti pembayaran pendaftaran		Formulir pendaftaran
3	Mengisi formulir pendaftaran di bagian Akademik PPS IAIN Ponorogo			Formulir pendaftaran	1 minggu	Formulir pendaftaran yang telah diisi
4	Menyerahkan formulir yang telah diisi dengan dilampiri dengan syarat-syarat yang ditetapkan ke panitia seleksi masuk di bagian akademik			1. Formulir pendaftaran yang telah diisi 2. Memenuhi syarat dari panitia	1 minggu	
5	Menyeleksi calon mahasiswa berdasarkan berkas yang diterima				1 hari	Hasil seleksi
6	Mengumumkan hasil seleksi calon mahasiswa baru			Hasil seleksi	5 hari	Pengumuman seleksi
7	Melakukan registrasi				5 hari	

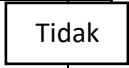
7.2. Pendaftaran tes

No	Aktivitas	Pelaksana		Mutu Baku		
		Calon Mahasiswa	Panitia	Syarat/ perlengkapan	Waktu	Output
1	Membayar biaya pendaftaran					
2	Mengisi formulir pendaftaran					
3	Menyerahkan berkas pendaftaran					
4	Memberikan bukti pendaftaran kepada calon mahasiswa					

5	Mengikuti tes masuk					
6	Melakukan proses seleksi					
7	Mengumumkan hasil tes penerimaan mahasiswa baru IAIN Ponorogo					
8	Melakukan registrasi	